

# CREATION NOVA - FICHE TECHNIQUE

8533, 9th Avenue, Montreal, Quebec, H1Z 2Z6

Tel.: (514) 325-2828 / Fax: (514) 325-2467

www.creationnova.com / haig@creationnova.com



Applique Murale Sur Mesure – Luminaire TYPE J2  
 Tube en Acier – Fini peinture couleur Or (Bronze #310)  
 Couvercle – 5"dia. en Laiton naturel, American De-Rosa #E39,  
 Fini peinture couleur Or (Bronze #310)  
 Douille en Porcelaine – American De-Rosa #D112 (660W-250V)  
 Source Luminaire – Inc. Med. A19 (2x 100W-120V)  
 Support D'attache – Jeu de traverse inclus  
 Prix Unitaire – 46.00\$ (Valide jusqu'au 1er Septembre, 2008)

Certification –

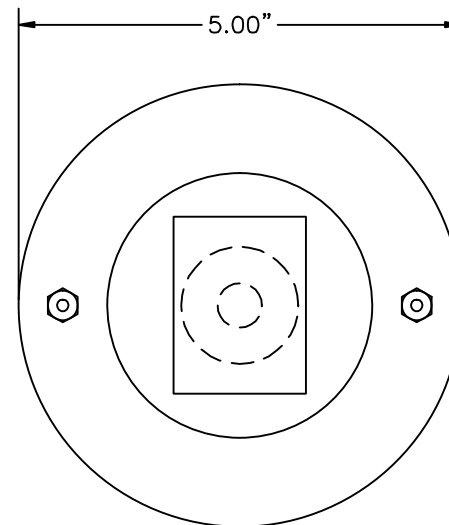
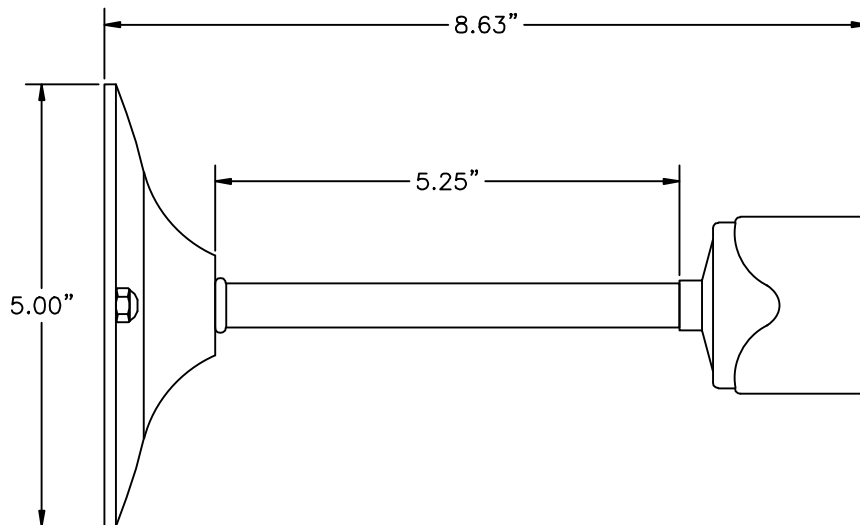

<input checked="" type="checkbox"/>	RÉVISÉ
<input type="checkbox"/>	RÉVISER TEL QU'ANNOTÉ
<input type="checkbox"/>	CORRIGER ET SOUMETTRE À NOUVEAU
<input type="checkbox"/>	REFUSÉ

La révision des dessins d'atelier a seulement pour but de constater le respect du concept général du projet. Cette révision ne dégage pas l'Entrepreneur de sa responsabilité quant aux erreurs ou omissions sur les dessins d'atelier ou de sa responsabilité quant aux exigences des Documents Contractuels. L'Entrepreneur demeure responsable des dimensions qui doivent être confirmées et vérifiées sur le chantier, de toute information relevant des procédés de fabrication, des techniques de construction et d'installation et de la coordination des travaux des sous-traitants.

PAUL LAURENDEAU ARCHITECTE

Date : VENDREDI 8 AOÛT 2008

Signature :